

PM-2

Kardioid male dijafragme Kondenzatorski mikrofoni

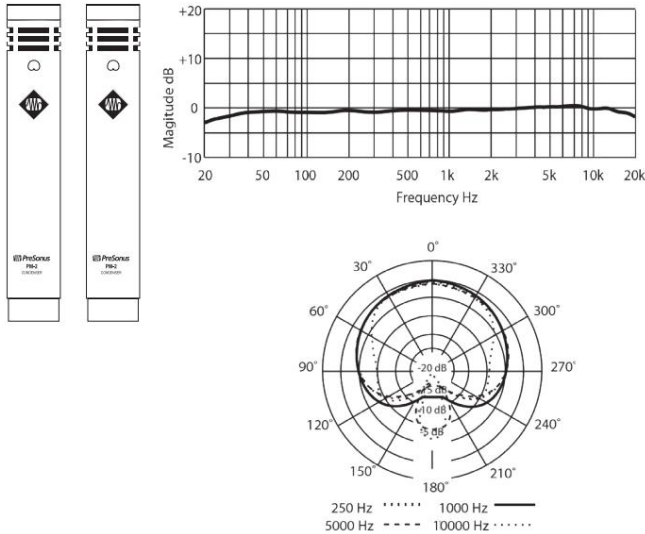

Tehničke specifikacije:

Vrsta kapsule:	Ø25 mm, zlatom prskani Mylar od 6 mikrona, kondenzator male dijafragme
Vrsta pretpojačala:	Klasa A FET
Osjetljivost:	8mV/Pa
Frekvencijski odziv:	40 Hz do 18 kHz
Polarni uzorak:	Kardioida
Ekvivalentna razina buke:	22 dB SPL A-wtd
Maksimalni SPL:	135 dB
Ukupna impedancija opterećenja:	>1kΩ
Izlazna impedancija	200Ω
Powered by	48V fantomsko napajanje

ENGLISKI

Zahvaljujemo vam što ste kupili PreSonus® PM-2 usklađeni par kardioidnih kondenzatorskih mikrofona s malom dijafragmom i stereo paket za snimanje. Dizajnirani za glazbenike i izvođače koji zahtijevaju najbolju kvalitetu zvuka, PreSonus PM-2 mikrofoni izvrsni su za snimanje zvukova bubnjeva, akustične gitare, klavira i još mnogo toga. Cijenimo podršku koju ste nam pružili kupnjom ovog proizvoda.

Pozicioniranje

PM-2 mikrofoni se mogu koristiti samostalno ili u XY obrascu postavljanja za bilo koju aplikaciju u kojoj želite snimiti stereo sliku svog izvora zvuka. Ovom tehnikom postavite svoja dva mikrofona PM-2 na manje od 12 inča jedan od drugog, križajući se pod kutom između 90 i 135 stupnjeva. Izvor zvuka trebao bi biti u središtu ovog širenja.

U većini slučajeva, idealno postavljanje mikrofona je što je moguće bliže izvoru zvuka, ali dovoljno daleko da uzorak pokupi cijeli izvor zvuka.

Uključeni dodaci

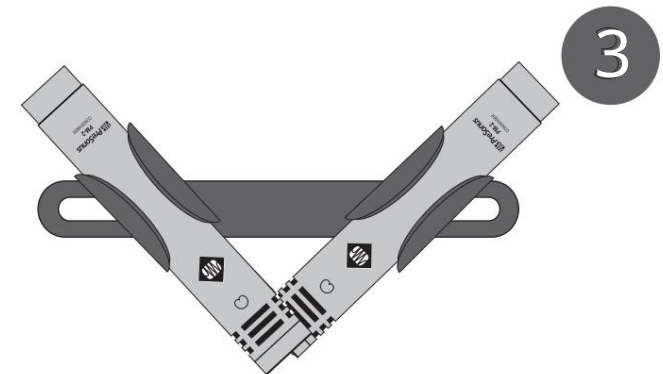
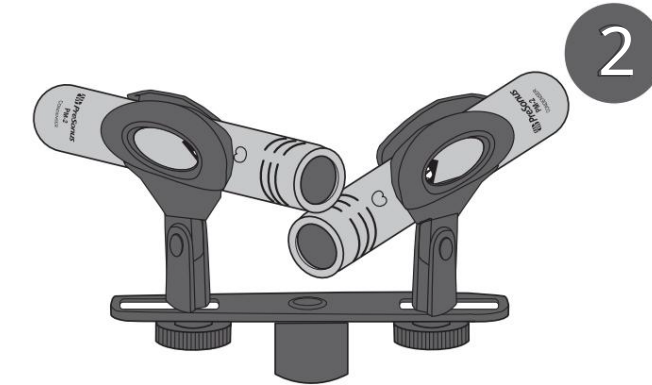
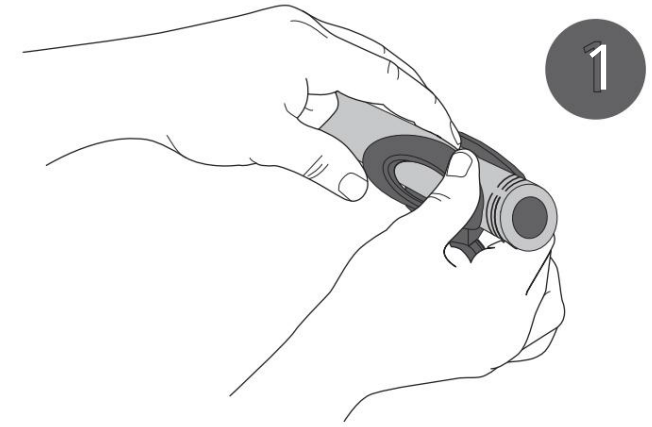

© 2022 PreSonus Audio Electronics, Inc. Sva prava pridržana. PreSonus je registrirani zaštitni znak tvrtke PreSonus Audio Electronics, Inc. Sve specifikacije podložne su promjenama bez prethodne obavijesti.

 PreSonus®

Baton Rouge • SAD
www.presonus.com

Broj dijela 70-12000137-B